

METLOR®

MARCA COMERCIAL DE METALÚRGICA DO EUCALÍPTO

Manual de Instruções / Instrucciones & Garantía

Salamandras / Estufas
a Pellets



METLOR

Metalúrgica do Eucalípto
Tel. 232931171/232932118

3505-246 Nesprido - Viseu
eMail: geral@metlor.com

www.metlor.com



Índice

- 1 – Introdução**
- 2 – Características Técnicas**
 - 2.1 Modelo Vicentina**
 - 2.2 Modelo Sofia**
 - 2.3 Modelo Isabel**
- 3 – Instalação e Montagem**
- 4 – Utilização**
- 5 – Limpeza e Manutenção**
- 6 – Esquema Eléctrico**
- 7 – Possíveis Problemas de Funcionamento e Soluções**
- 8 – Informações de Segurança**
- 9 – Garantia**

METLOR

Metalúrgica do Eucalipto
Tel. 232931171/232932118

3505-246 Nesprido - Viseu
eMail: geral@metlor.com

1 - Introdução

A METALÚRGICA DO EUCALÍPTO, agradece aos nossos clientes a confiança em adquirir um dos nossos produtos, ficando à inteira disposição para qualquer esclarecimento necessário.

O presente manual foi desenvolvido pelo departamento técnico da nossa empresa, e tem por objectivo compilar a informação necessária, para a manutenção de todos os produtos por nós fabricados, para o efeito de um bom funcionamento. A utilização correcta da informação contida no presente manual, assegura o funcionamento do produto dentro das normas previstas, mantendo as prescrições de higiene e segurança necessárias.

Os produtos por nós concebidos, foram desenhados, e construídos por forma, a que quando manipulados convenientemente, o seu funcionamento, regulação e conservação, sejam efectivados sem qualquer tipo de perigo para as pessoas que efectuam os trabalhos mencionados, tendo por base o seguimento do quadro normativo europeu de segurança.

Para se certificar de todas as instruções contidas neste manual, deverá mantê-lo em local acessível, pois é de interesse mútuo prevenir os riscos de acidentes.

Desta forma, recomendamos uma leitura prévia deste guia.



Metalúrgica do Eucalipto 3505-246 Nesprido - Viseu
Tel. 232931171/232932118 eMail: geral@metlor.com

2.1 – Características Técnicas

Modelo: VICENTINA

Tensão	230 V~ 50Hz
Potência eléctrica	420 W
Potência Calorífica	9,6 kW
Combustível	Pellets 6 mm
Consumo	0.6 – 2.2kg/h
Depósito	ca. 30 litros (18kg)

comprimento	altura	profundidade
510mm	960mm	500mm

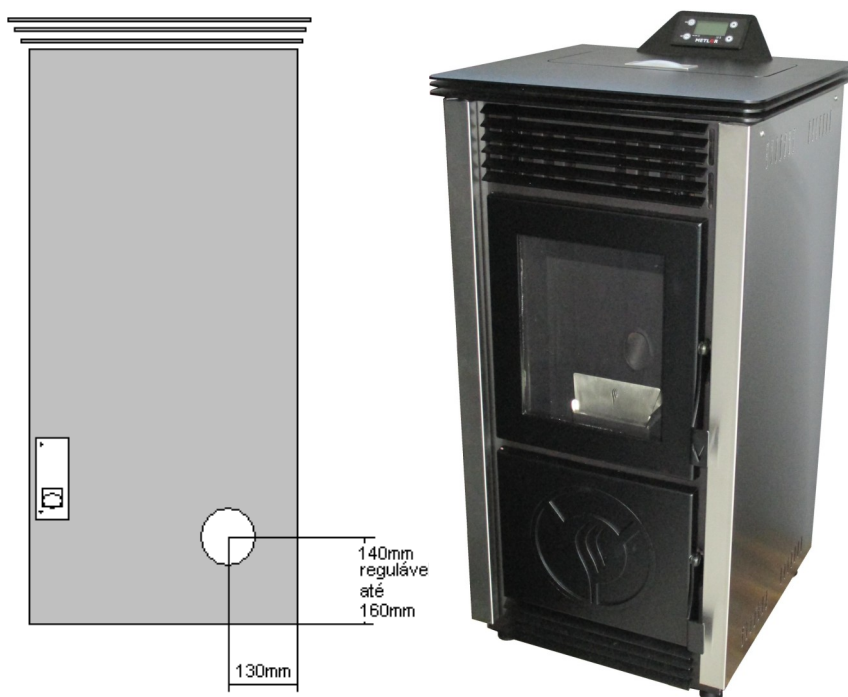

METLOR

Metalúrgica do Eucalipto 3505-246 Nesprido - Viseu
Tel. 232931171/232932118 eMail: geral@metlor.com

2.2 – Características Técnicas

Modelo: SOFIA

Tensão	230 V~ 50Hz
Potência eléctrica	420 W
Potência Calorífica	9,2 kW
Combustível	Pellets 6 mm
Consumo	0,6 – 2,1kg/h
Depósito	ca. 30 litros (18kg)

comprimento	altura	profundidade
540mm	950mm	515mm

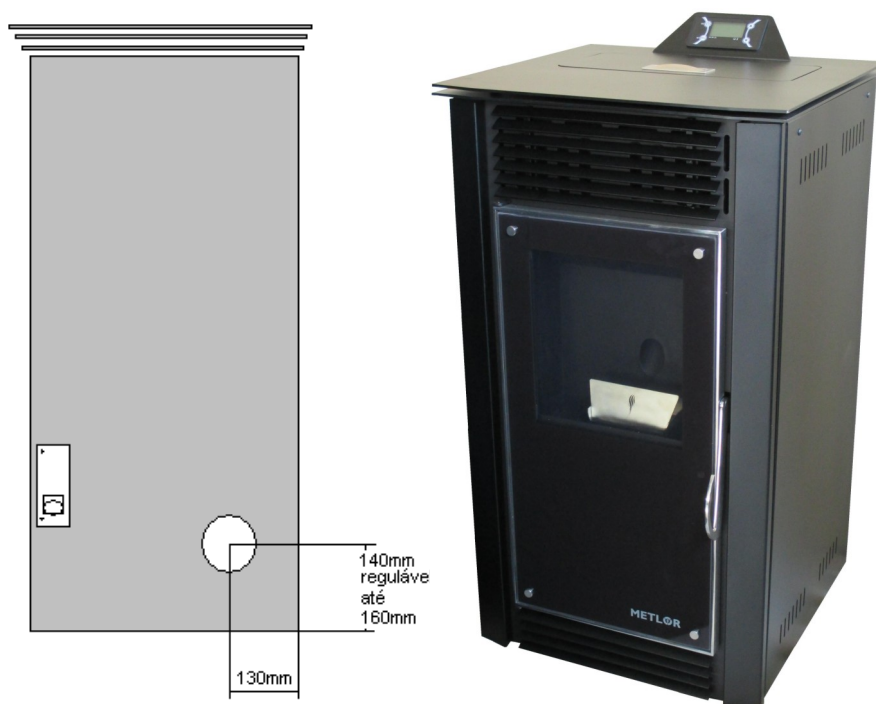

METLOR

Metalúrgica do Eucalipto
Tel. 232931171/232932118

3505-246 Nesprido - Viseu
eMail: geral@metlor.com

2.3 – Características Técnicas

Modelo: ISABEL

Tensão	230 V~ 50Hz
Potência eléctrica	420 W
Potência Calorífica	7,7 kW
Combustível	Pellets 6 mm
Consumo	0,6 – 1,9kg/h
Depósito	ca. 30 litros (18kg)

comprimento	altura	profundidade
510mm	930mm	530mm

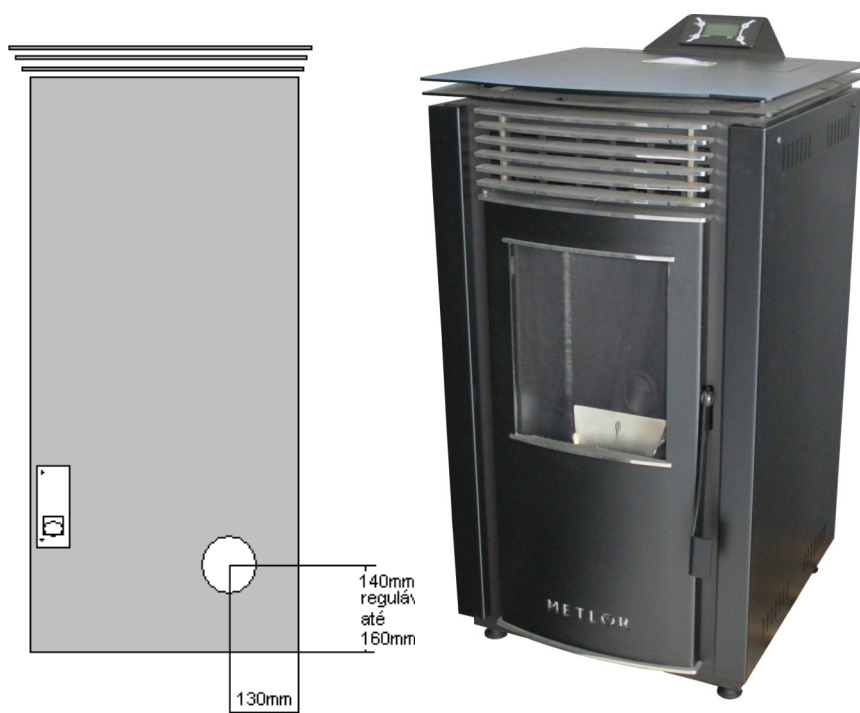

METLOR Metalúrgica do Eucalipto 3505-246 Nesprido - Viseu
Tel. 232931171/232932118 eMail: geral@metlor.com

3 – Instalação e Montagem

a) Local de montagem:

A Salamandra deve ser montada em lugar onde tenha acesso a uma tomada eléctrica com terra, e a uma chaminé ou parede exterior para a saída dos gases.

Exemplos de montagem:

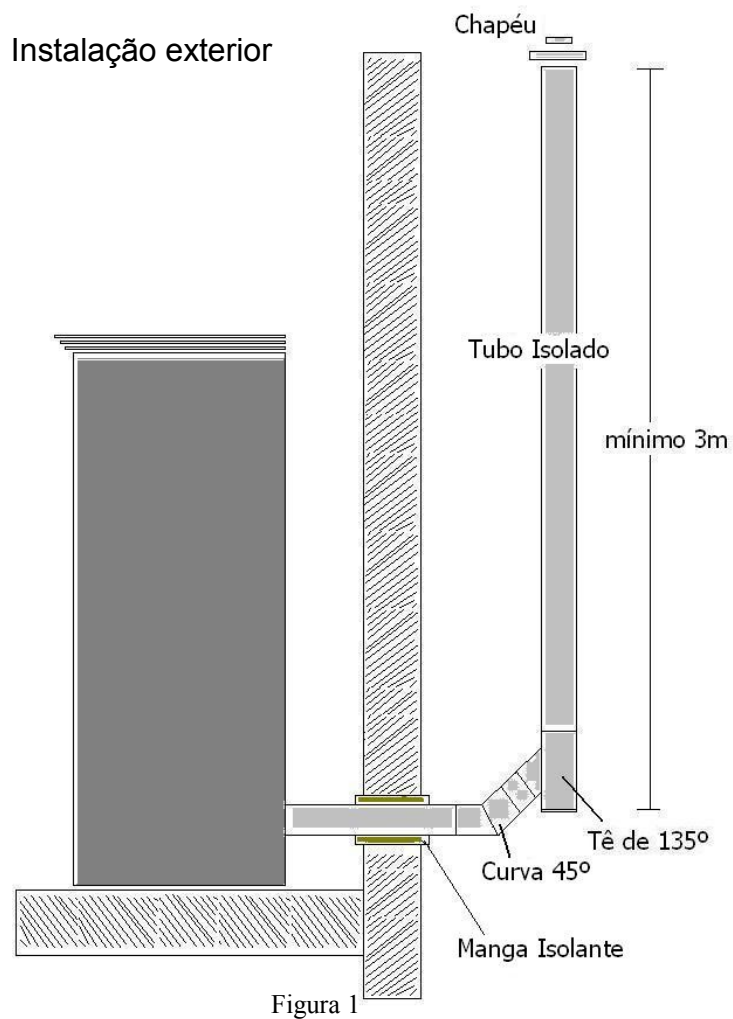

METLOR

Metalúrgica do Eucalipto
Tel. 232931171/232932118

3505-246 Nesprido - Viseu
eMail: geral@metlor.com

Instalação interior pelo telhado

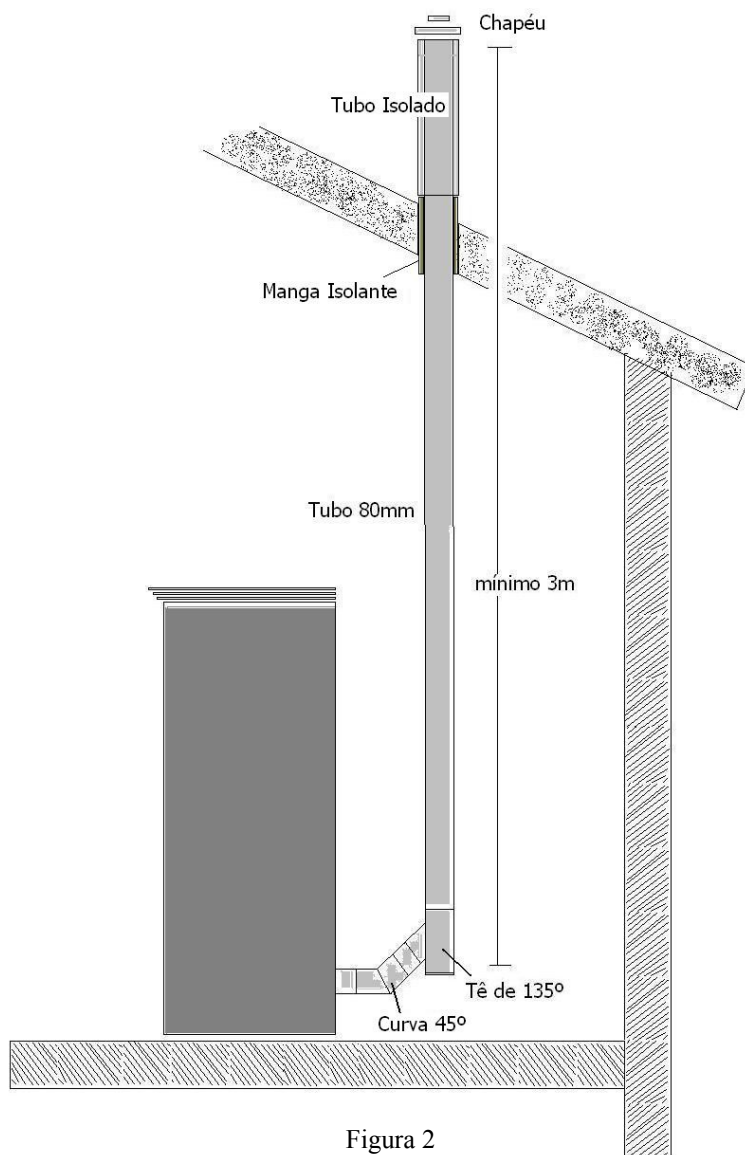

b) Montagem do aparelho no local:



Figura 3

Coloque a salamandra no local desejado, (respeite as medidas mínimas) regule os pés até a salamandra estar bem firme e nivelada. Marque a saída de combustão e entrada de ar na parede e abra os furos necessários para a condução dos tubos para o exterior ou chaminé.

Faça a junção dos tubos ao aparelho, ligue o aparelho á eletricidade,

ligue o botão principal e ponha o selecionador no máximo . Certifique-se que não há fugas de ar de volta da união do tubo de saída de gases. Caso contrário coloque na união Silicone de alta temperatura. Desligue o aparelho e retire a ficha da eletricidade.

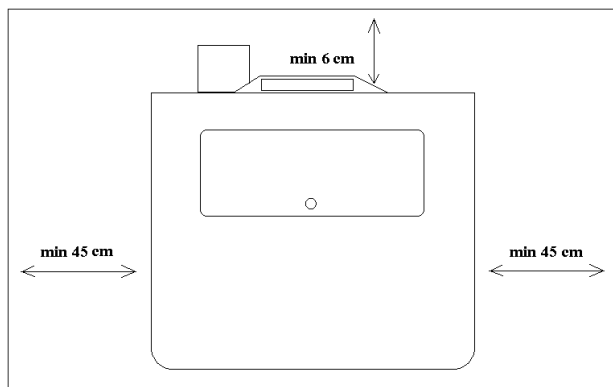
c) Precauções para a saída de gases:

A saída de gases tem que estar numa zona com ventilação, não podendo esta ser feita para lugares fechados como sótão, garagem ou caixas de ar onde os gases se possam concentrar.

A saída de gases tem que ter no mínimo 3m na vertical, para criar uma corrente natural que em caso de falta de eletricidade sirva para extração dos fumos. Curvas devem ser reduzidas ao mínimo possível. Troços na horizontal não são permitidos

Não pode ser ligada a saída de gases a chaminés com Campana extractora.

METLOR

Metalúrgica do Eucalipto
Tel. 23291171/232932118

3505-246 Nesprido - Viseu
eMail: geral@metlor.com

Certifique-se que o tubo de gases ao passar por paredes, tectos falsos ou sótãos, não fiquem em contacto com materiais inflamáveis.

Ao ligar a salamandra a tubos ou chaminés existentes, tenha em conta que a secção destes não pode exceder a secção do aparelho em mais de 4 vezes.

As distâncias mínimas entre o aparelho e entradas de ar (janelas, Portas ou grelhas de ventilação) são de 1.2m na horizontal e vertical.

Não instale o aparelho em quartos de dormir.

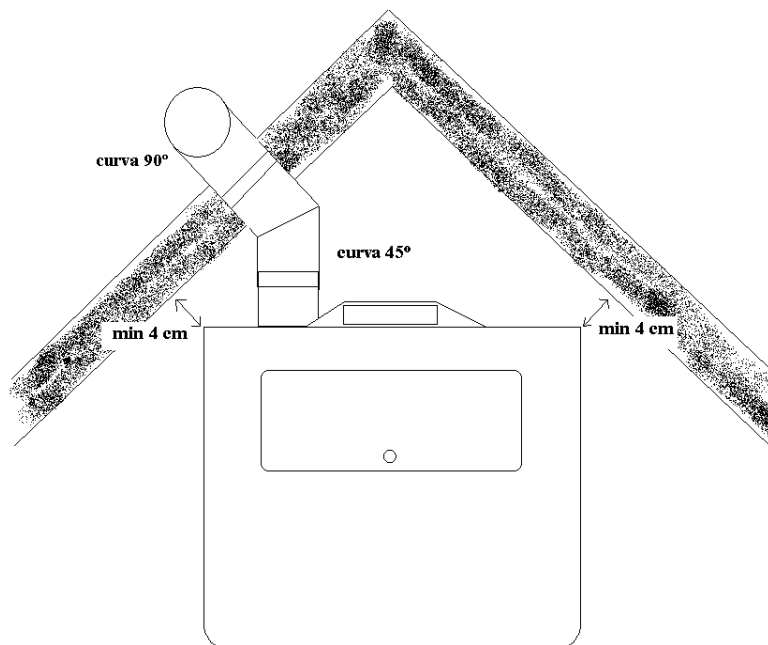

Instalação do aparelho num canto:

Usando 2 curvas de 45° uma que liga ao aparelho e a segunda que faz a saída para a vertical e seguimento do tubo. De resto segue-se as normas descritas nos capítulos anteriores.



Metalúrgica do Eucalipto 3505-246 Nesprido - Viseu
Tel. 232931171/232932118 eMail: geral@metlor.com

4 - Utilização

A colocação em marcha da Salamandra, será efectuada da seguinte forma:

Limpe o cinzeiro, certifique-se que as portas estão bem fechadas, colocar combustível no depósito, ligar o aparelho á electricidade.

Atenção: nunca utilize gasolina, gasóleo ou outro produto semelhante para acender o aparelho, nem ponha pellets á mão no cinzeiro. Não ligue o aparelho se o vidro estiver partido ou o cordão vedante esteja danificado.

Ligar Manual: premir o botão de Ligar / Desligar no painel de comando por 3 segundos (Figura 1) ou no telecomando a tecla **ON** (Figura 2).



Figura 1



Figura 2

O aparelho entra em funcionamento automaticamente fazendo a ignição da combustão. (até se notar chama decorrem ca. 3—5 minutos)

Ligar automático (Relógio) : premir o botão (**SET**) no painel e seleccionar a opção “Crono”, Seleccionar “Modalidade” Inválido, Diário Semanal ou Fim de Semana.

O aparelho ira ligar e desligar conforme os horários programados. No canto superior esquerdo aparece o símbolo do relógio.



Metalúrgica do Eucalipto
Tel. 232931171/232932118

3505-246 Nesprido - Viseu
eMail: geral@metlor.com

A Ignição é dada em 2 fases a fase de ignição:



E a fase de estabilização:



No final do ciclo de ignição o visor apresenta-se da seguinte forma:



Apagar

.Para apagar o aparelho prime durante 3 segundos a tecla (**Desligar / Ligar**) ou no comando a tecla OFF. No visor aparece "Apagar", até desligar por completo demora alguns minutos para recuperar o calor no aparelho.



METLOR

Metalúrgica do Eucalipto
Tel. 232931171/232932118

3505-246 Nesprido - Viseu
eMail: geral@metlor.com

Alterar nível de potência

premir o botão (**SET**) selecionar Gestão Combustão, premir o botão (**SET**) 2X e selecionar o nível desejado de 1—5 ou Automático.

Ou no telecomando através das teclas + - até obter o nível desejado.



nota: o nível de potência é reduzido automaticamente quando a temperatura de ambiente é igual ou superior á temperatura programada

Alterar potência de ventilação

premir o botão (**SET**) selecionar Gestão de Aquecimento premir o botão (**SET**) selecionar Poder Aquecimento premir o botão (**SET**) e selecionar o nível desejado de 1—5 ou Automático.



METLOR

Metalúrgica do Eucalipto
Tel. 232931171/232932118

3505-246 Nesprido - Viseu
eMail: geral@metlor.com

Ajustar a Temperatura de ambiente

Premir o botão (SET) selecionar Gestão de Aquecimento premir o botão (SET) selecionar Termostato Ambiente. Premir o botão (SET) e com as setas selecione a Temperatura desejada premir o botão (SET) para Confirmar e saia com a tecla ESC



(A temperatura de ambiente é medida no aparelho, podendo por isso não ser igual ao resto do compartimento. Neste caso aconselha-se programar uma temperatura superior á desejada de ca. 4 °C .
ex. : para uma temperatura de ambiente de 21 °C programar 25 °C)

Data e hora

Premir o botão (SET), durante 3 seg. selecionar Data e Hora, premir de novo o botão (SET) e com as setas selecione a hora ou data que pretende alterar premir o botão (SET) para Confirmar e saia com a tecla ESC (A)



METLOR

Metalúrgica do Eucalipto 3505-246 Nesprido - Viseu
Tel. 232931171/232932118 eMail: geral@metlor.com

Programação do horário Automático



Premir o botão (**SET**) com as setas selecionar “Crono”, premir de novo o botão (**SET**), selecionar “Crono Programa” premir o botão (**SET**),

Selecionar a modalidade pretendida, premir o botão (**SET**)

São possíveis 3 programas por dia, na coluna esquerda estão as horas de ligar e na direita as horas de desligar.

Com as setas seleccione o programa que quer alterar, premindo o botão (**SET**) seleccione a hora pretendida com as setas e confirme ao premir o botão (SET)

Proceda da mesma forma para todos os dias que queira a salamandra em regime automático.

Para marcar os programas que quer executar mantenha a tecla (#)primida até aparecer um visto no lado direito do programa.

nota: só é possível programações de 15 em 15 minutos.

METLOR

Metalúrgica do Eucalipto
Tel. 232931171/232932118

3505-246 Nesprido - Viseu
eMail: geral@metlor.com

Mensagens de Alarme



O controlo supervisiona o equipamento para evitar riscos e danos irreversíveis. Neste capítulo estão as mensagens de alarme mais frequentes, assim como sua eliminação.

“ Er 01 “ Temperatura excessiva na máquina ou no silo desligue o aparelho e deixe-o arrefecer.

“ Er 03 “ Temperatura dos gases insuficiente, verifique o combustível (muito serrim?) e faça uma limpeza do silo.

“Er 05” Temperatura excessiva nos gases de combustão, desligue o aparelho e deixe-o arrefecer

“Er 07 / 08” Falha no Encoder, contacte os serviços técnicos.

“ Er 11 “ Relógio, proceda ao acerto da data e horário

“ Er 12 “ Depois de ligar o aparelho não destetou combustão suficiente, tente ligar novamente, se a mensagem persistir contacte os serviços técnicos.

“Er 15” Falha de energia elétrica ou tensão demasiado baixa.

nota:

Para eliminar as mensagens de Alarme tem que premir o botão (Ligar / Desligar) durante 3 segundos.

METLOR

Metalúrgica do Eucalipto 3505-246 Nesprido - Viseu
Tel. 232931171/232932118 eMail: geral@metlor.com

5 – Limpeza e Manutenção

Para um bom funcionamento do equipamento, é essencial a limpeza com regularidade das cinzas que se depositam na gaveta.



Figura 1

O cinzeiro (A) (Figura 1) deve ser limpo todas as vezes antes de ser utilizado.

A limpeza do interior deve ser feita 1 vez por mês. Para este efeito utilize o escovilhão fornecido com a máquina para limpeza dos tubos que se encontram no topo da fornalha assim como na parte inferior pela porta de serviço.

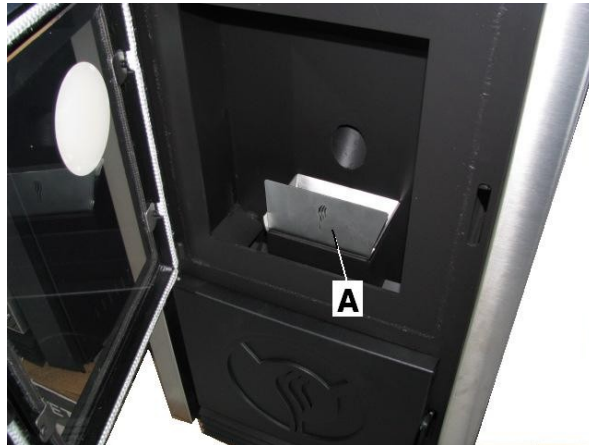

METLOR

Metalúrgica do Eucalipto
Tel. 232931171/232932118

3505-246 Nesprido - Viseu
eMail: geral@metlor.com

Desaperte os parafusos da tampa de serviço (A) (Figura 2) e terá acesso ao interior onde se depositam cinzas da combustão e da limpeza, remova as cinzas com um aspirador apropriado. Esta operação deverá ser feita com o aparelho desligado á mais de 8 horas, para não correr o risco de aspirar cinzas ainda incandescentes. No final da limpeza volte a apertar a tampa de serviço e certifique-se que está bem fechada.



Figura 2

A saída de fumos pela sua montagem na horizontal, é uma zona propícia á acumulação de cinzas, o que deverá ser alvo de limpeza regular de 2 em 2 meses.

O vidro deve ser limpo frequentemente com um produto de limpeza apropriado, respeitando sempre as recomendações das instruções de utilização, evitando também que este produto atinja os locais onde está colocado o cordão de vedação, pois desta forma poderá provocar a sua descolagem. Se eventualmente o cordão da porta de vidro se descolar, poderá colocá-lo novamente, tendo sempre em conta a limpeza prévia com uma lixa fina do local da sua fixação.

Os componentes em ferro constantes do equipamento, Nunca devem ser limpos com detergentes unicamente com pano seco ou húmido para retirar o pó. Se achar conveniente um tratamento destes componentes, solicite informações do fornecedor ou instalador.

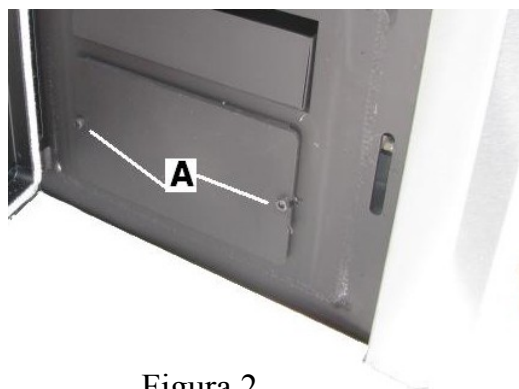
O sistema de ventilação deve ser também alvo de verificação com regularidade.

Recomendamos a limpeza da chaminé uma vez ao ano, tendo em conta a sua utilização.

METLOR

Metalúrgica do Eucalipto 3505-246 Nesprido - Viseu
Tel. 232931171/232932118 eMail: geral@metlor.com

6 – Esquema Eléctrico

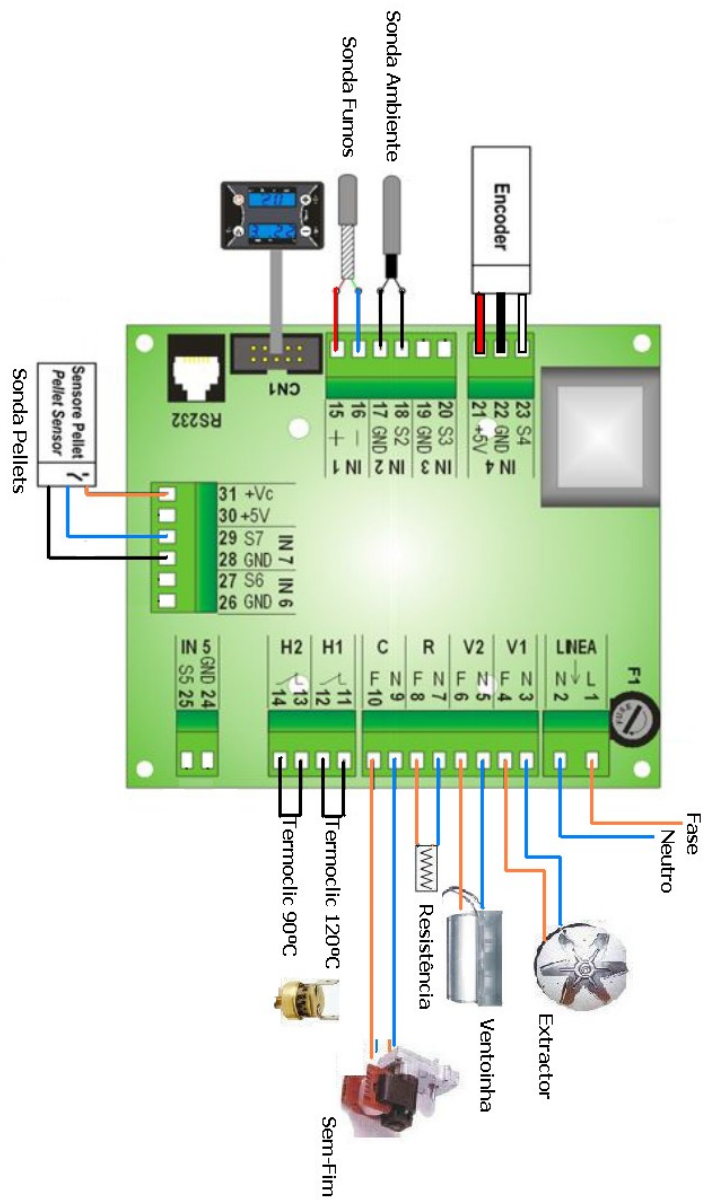

7 – Possíveis Problemas de Funcionamento e Soluções

	Causas Possíveis	Soluções Possíveis
Salamandra não acende	<ul style="list-style-type: none"> 1-Não tem combustível 2-No sem-fim criou-se um espaço vazio 3-Cinzeiro não está limpo ou mal colocado 4-Uma das portas aberta ou mal fechada 5-Resistência queimada 	<ul style="list-style-type: none"> 1-Verificar o depósito se tem Pellets 2-Mexer com uma vareta no depósito para que o combustível entre no sem-fim. Desligar e voltar a ligar de novo 3-limpar o cinzeiro ou certificar-se que se encontra bem colocado 4-Certifique-se que as portas estão bem fechadas 5-pedir assistência técnica
Depois de acesa o lume apagou-se	<ul style="list-style-type: none"> 1-Não tem combustível 2-No sem-fim criou-se um espaço vazio 3-Motor do sem-fim avariado ou solto do veio 	<ul style="list-style-type: none"> 1-Verificar o depósito se tem Pellets 2-Mexer com uma vareta no depósito para que o combustível entre no sem-fim. Desligar e voltar a ligar de novo 3-Se o veio soltou-se, voltar a apertar em caso que o motor não rode: pedir assistência técnica

	Causas Possíveis	Soluções Possíveis
Depois de feita a limpeza sazonal a Salamandra não acende	1-As tampas de limpeza no interior do aparelho ficaram abertas	1-Verificar as tampas se estão fechadas, se estiverem soltas, dar um reaperto ao parafuso
A Chama é morta e gera fumo	1-Combustível húmido 2-Saída de gases obstruída	1-trocar o combustível 2-Limpar os canos da chaminé
Quando a Salamandra funciona no máximo o cinzeiro enche de combustível	1-Combustível húmido ou com muito serrim	1-trocar o combustível 2- Gastar combustível em nível mais baixo de combustão.

	Causas Possíveis	Soluções Possíveis
Salamandra deita fumos para a reparação	1-Motor extractor não funciona 2-Falta de limpeza do aparelho 3-Obstrução na saída de fumos Ou altura da conduta insuficiente 4-Ligação entre o aparelho e o tubo de saída mal vedado	1-Verificar o Motor se gira, caso não pedir assistência técnica 2-Efectuar uma limpeza sazonal. 3-Eliminar a obstrução ou acrescentar mais canos na saída 4-Proceder á vedação com Silicone de alta temperatura
O Visor está apagado e o aparelho não se deixa ligar	1-Falta de electricidade 2-Fusível queimado	1-Certifique-se que a tomada onde está o aparelho ligado tem electricidade 2-Proceder á troca do fusível (F 2,5 A) que se encontra na tomada do aparelho



METLOR

Metalúrgica do Eucalipto
Tel. 232931171/232932118

3505-246 Nesprido - Viseu
eMail: geral@metlor.com

8 – Informações de segurança

Todos os equipamentos fabricados pela METALÚRGICA DO EUCALÍPTO, foram desenvolvidos tendo por base princípios que asseguram a inexistência de perigos para os utilizadores, sempre que se proceda a uma utilização correta respeitando as regras de segurança. O desconhecimento ou não cumprimento destas normas, pode colocar os utilizadores e outros, em condições de perigo susceptíveis de causar sérios danos às pessoas e matérias.

Em consequência é fundamental o conhecimento e o respeito das normas de uso, assim como realização das tarefas de manutenção prescritas, para que seja assegurado um correto funcionamento das máquinas e salvaguardar a segurança dos utilizadores.

Antes de utilizar as máquinas, devem os utilizadores, ser informados sobre o correto funcionamento das mesmas, procedendo a uma leitura atenta do manual de instruções fornecido com o equipamento, assim como conhecer as suas características assegurando-se de que :

O equipamento está devidamente instalado.

Compreender bem o seu funcionamento assim como as suas limitações técnicas.

Evitar a execução de operações e manobras se não existe uma segurança relativamente á reação da máquina ás mesmas.

Em circunstância alguma proceder á modificação da estrutura e dos componentes do equipamento, sem aprovação do fabricante.

Não realizar tarefas para as quais não foi o equipamento concebido.



Índice

- 1 – Introducción**
- 2 – Características Técnicas**
 - 2.1 Modelo Vicentina**
 - 2.2 Modelo Sofia**
 - 2.3 Modelo Isabel**
- 3 – Instalación y Montaje**
- 4 – Utilización**
- 5 – Limpeiza y Mantenimiento**
- 6 – Esquema Eléctrico**
- 7 – Posibles Problemas de Funcionamiento y Soluciones**
- 8 – Informaciones de Seguridad**
- 9 – Garantía**

1 - Introdução

METALÚRGICA DO EUCALÍPTO, agradece a nuestros clientes la confianza al adquirir uno de nuestros productos, quedando a su entera disposición para cualquier aclaración necesaria.

El presente manual fue desarrollado por el departamento técnico de nuestra empresa y tiene por objetivo recopilar la información necesaria para el mantenimiento de todos nuestros productos, con el objetivo de ayudar a la mejor instalación y funcionamiento. La utilización correcta de la información contenida en el presente manual, asegura el funcionamiento del producto dentro de las normas previstas, manteniendo las prescripciones de higiene y seguridad necesarias.

Los productos fueron diseñados y construidos de manera que cuando sean manipulados convenientemente, su funcionamiento, regulación y conservación, sean realizados sin ningún tipo de peligro para las personas que efectúan los trabajos mencionados y teniendo en cuenta el cumplimiento del cuadro normativo europeo de seguridad.

Para poder consultar todas las instrucciones contenidas en este manual, deberá mantenerlo en lugar accesible, ya que es de mutuo interés, prevenir los riesgos de accidentes.

Por ello recomendamos SIEMPRE una lectura previa de esta guía.



Metalúrgica do Eucalípto 3505-246 Nesprido - Viseu
Tel. 232931171/232932118 eMail: geral@metlor.com

2.1 – Características Técnicas

Modelo: VICENTINA

Tensión	230 V~ 50Hz
Potencia eléctrica	420 W
Potencia Calorífica	9,6 kW
Combustible	Pellets 6 mm
Consumo	0.6 – 2.2kg/h
Depósito	ca. 30 litros (18kg)

Longitud	Altura	Profundidad
510mm	960mm	500mm

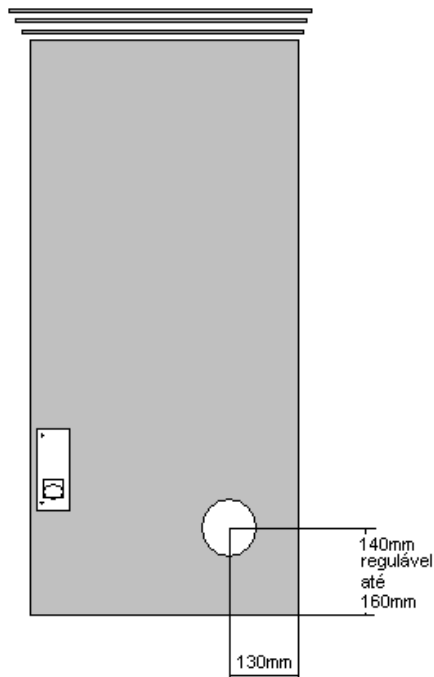

METLOR

Metalúrgica do Eucalipto
Tel. 232931171/232932118

3505-246 Nesprido - Viseu
eMail: geral@metlor.com

2.2 – Características Técnicas

Modelo: SOFIA

Tensión	230 V~ 50Hz
Potencia eléctrica	420 W
Potencia Calorífica	9,2 kW
Combustible	Pellets 6 mm
Consumo	0,6 – 2,1kg/h
Depósito	ca. 30 litros (18kg)

Longitud	Altura	Profundidad
540mm	950mm	515mm

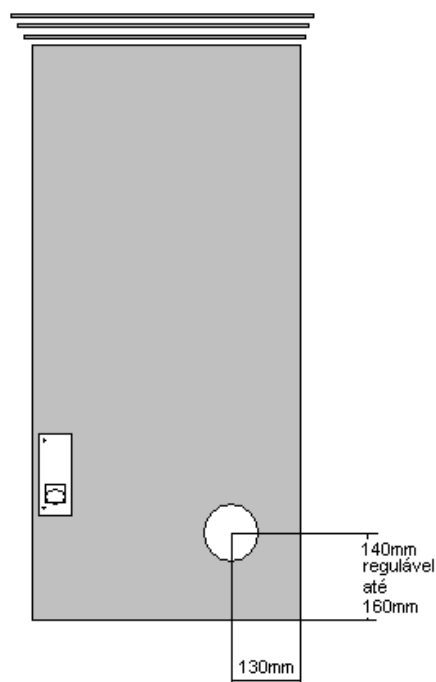

2 – Características Técnicas

Modelo: ISABEL

Tensão	230 V~ 50Hz
Potencia eléctrica	420 W
Potencia Calorífica	7,7 kW
Combustible	Pellets 6 mm
Consumo	0,6 – 1,9kg/h
Depósito	ca. 24 litros (16kg)

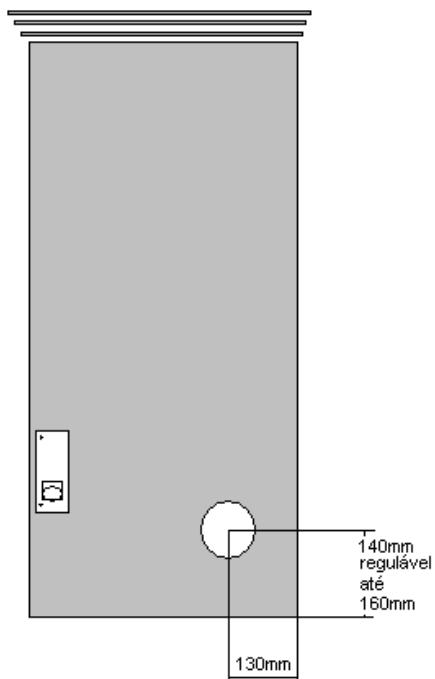

METLOR

Metalúrgica do Eucalipto
Tel. 232931171/232932118

3505-246 Nesprido - Viseu
eMail: geral@metlor.com

3 – Instalação y Montaje

a) Lugar de montaje:

La Estufa debe ser montada en un lugar donde tenga acceso a uma conexão eléctrica com toma de terra y a uma chimenea o bien pared exterior para la salida de los gases

Ejemplos de montaje:



Figura 1

Instalación interior con evacuación por tejado

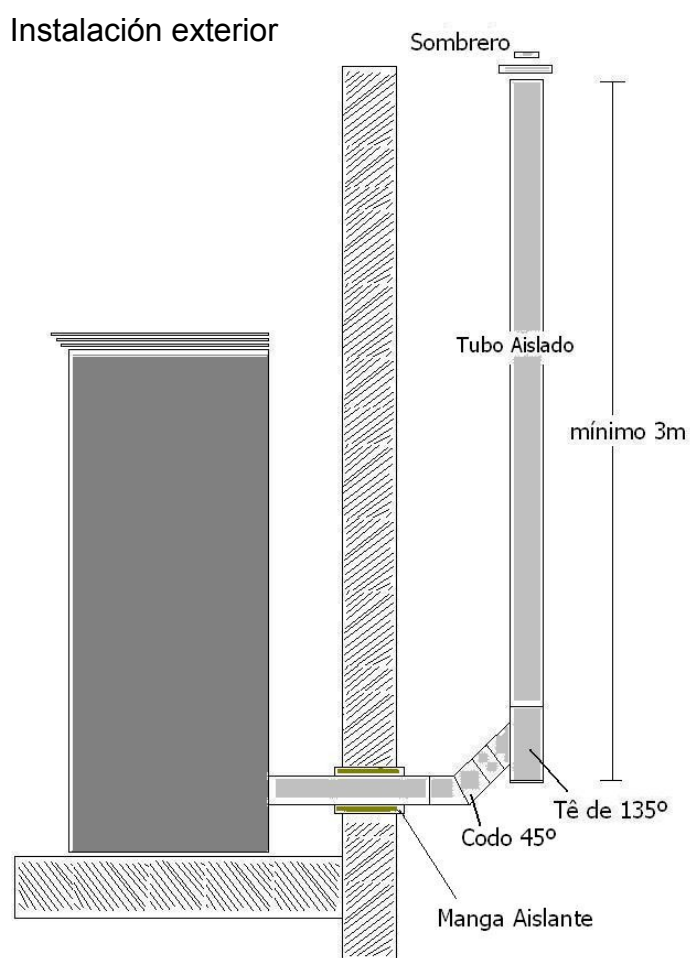

Figura 2

METLOR

Metalúrgica do Eucalipto
Tel. 232931171/232932118

3505-246 Nesprido - Viseu
eMail: geral@metlor.com

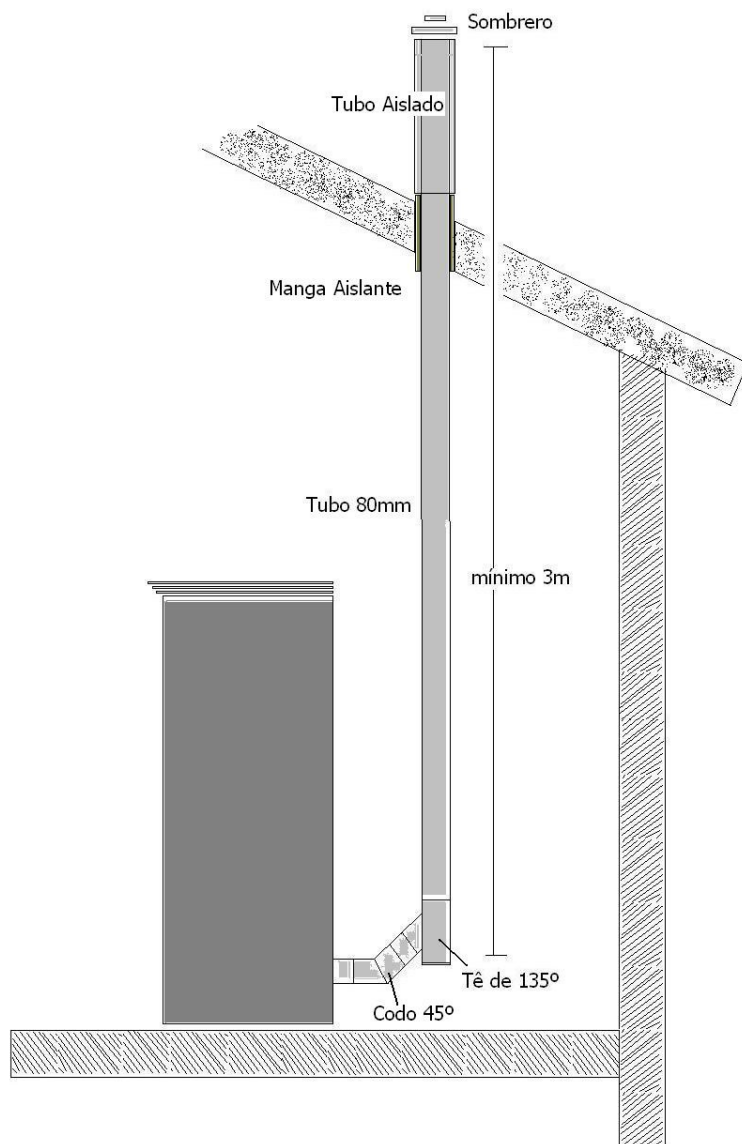
b) Montaje del aparato:



Figura 3

Coloque la estufa en el lugar deseado, respetando las medidas mínimas legales de seguridad. Regule los pies hasta que esté bien firme y nivelada. Marque la salida de combustión y entrada de aire en la pared y abra los huecos necesarios para la conducción de los tubos hacia el exterior o en vertical por la chimenea. Haga la unión de los tubos al aparato y conecte el aparato a la red eléctrica.

Presione el botón principal ON y ponga el seleccionador de potencia al máximo. Verifique que no hay fugas por las uniones del tubo de salida de gases. En caso de fugas, coloque las uniones de silicona de alta temperatura. Desconecte el aparato y retire el enchufe de la conexión eléctrica.

c) Precauciones para la salida de gases:

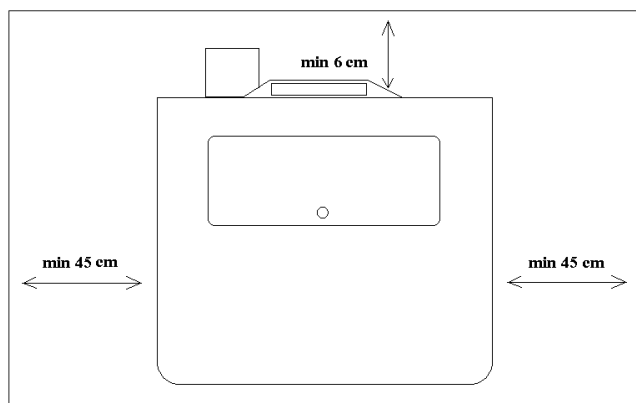
Ésta debe estar dirigida hacia una zona con ventilación, no pudiendo desembocar en lugares cerrados como buhardillas bajo cubierta, garajes o cajas de aire donde los gases se puedan concentrar.

La salida de gases debe tener un mínimo de 3 metros en vertical, para crear una corriente natural, que en caso de falta de electricidad, sirva para la extracción de humos. El número de curvas debe ser reducido al mínimo posible. Los tramos en horizontal no están permitidos.

No puede ser conectada la salida de gases a una chimenea con campana extractora.



Metalúrgica do Eucalipto 3505-246 Nesprido - Viseu
Tel. 23291171/232932118 eMail: geral@metlor.com

Asegúrese de que el tubo de gases, al pasar por paredes, falsos techos o buhardillas, no quede en contacto con materiales inflamables.

Al conectar la estufa a tubos o chimeneas existentes, tenga en cuenta que la sección de estos no puede exceder de la sección de salida del aparato en más de 4 veces.

Las distancias mínimas entre el aparato y entradas de aire (ventanas, puertas o rejillas de ventilación) son de 1,2 m en la horizontal y en la vertical.

No instale nunca el aparato en dormitorios.

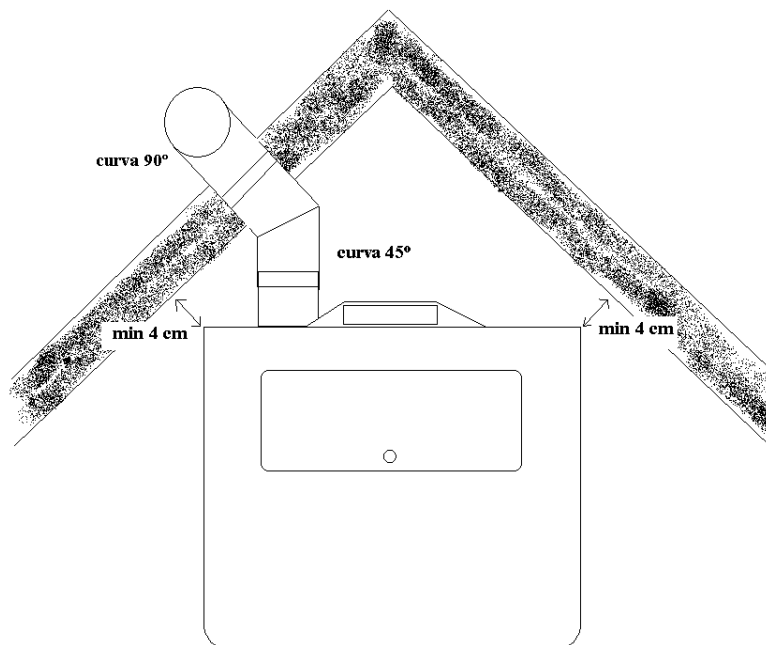

Instalación del aparato en una esquina o rincón:

Utilizar 2 curvas de 45°. Una conectada al aparato y la segunda que dirija la salida hacia la vertical y seguimiento del tubo. A partir de ahí debemos seguir las normas descritas en los capítulos anteriores.

METLOR

Metalúrgica do Eucalipto 3505-246 Nesprido - Viseu
Tel. 232931171/232932118 eMail: geral@metlor.com

4 - Utilización y puesta en marcha.

La puesta en marcha de la estufa, será efectuada del siguiente modo:

Limpie el cenicero de combustión, coloque combustible en el depósito y conecte el aparato a la red eléctrica. Asegúrese de que las puertas del aparato están bien cerradas.

Atención: nunca utilice gasolina, o otro producto inflamable para encender el aparato, ni ponga pellets a mano en el cenicero de combustión. No conecte el aparato si el vidrio estuviese roto o el cordón sellante estuviese dañado.

- Puesta en marcha MANUAL: Presionar el botón Encendido / Apagado del panel de mandos durante 3 segundos (Figura 1) o bien en el mando a distancia presionando la tecla **ON** (Figura 2).



Figura 1



Figura 2

El aparato entra en funcionamiento automáticamente haciendo el inicio de la combustión. ATENCIÓN: Hasta que aparece la llama, pueden transcurrir entre 3 y 5 minutos.

Puesta en marcha AUTOMÁTICA (Reloj) : presionar el botón (SET) en el panel y seleccionar la opción "Crono", Seleccionar "Modalidad" y a continuación "Diario, Semanal o Fin de Semana".

El aparato encenderá y apagará según los horarios programados. En la esquina superior izquierda aparecerá el símbolo del reloj.



Metalúrgica do Eucalípto
Tel. 232931171/232932118

3505-246 Nesprido - Viseu
eMail: geral@metlor.com

La Ignición o encendido se produce en dos fases. 1) La fase de ignición :



2) La fase de estabilización:



Al final del ciclo de ignición el visor se presenta de la siguiente forma:



Apagar

.Para apagar, presione durante 3 segundos la tecla Encendido / Apagado del display o bien en el mando la tecla OFF. En el visor aparece "Apagar". Hasta desconectar por completo. Tarda algunos minutos para así poder aprovechar al máximo el calor.



METLOR

Metalúrgica do Eucalipto
Tel. 232931171/232932118

3505-246 Nesprido - Viseu
eMail: geral@metlor.com

Ajustar el nivel de potencia.

Presionar el botón **(SET)**. Seleccionar “Gestion Combustión”

Presionar el botón **(SET)**. Seleccionar Potencia

Presionar el botón **(SET)** 2X y seleccionar el nivel deseado del 1 al 5 o bien dejarlo en en Automático.

En el mando se hará a través de las teclas + - hasta obtener el nivel deseado.



Nota: El nivel de potencia se reducirá automáticamente cuando la temperatura ambiente sea igual o superior a la programada

Ajustar la potencia de ventilación

Presionar el botón **(SET)**. Seleccionar “Gestion Calefacción”

Presionar el botón **(SET)**. Seleccionar “Poptencia Calefacción”

Presionar el botón **(SET)** 2X y seleccionar el nivel deseado del 1 al 5 o bien dejarlo en en Automático.



METLOR Metalúrgica do Eucalipto 3505-246 Nesprido - Viseu
Tel. 232931171/232932118 eMail: geral@metlor.com

Ajustar la Temperatura ambiente

Presionar el botón (B), seleccionar “Termostato Ambiente”, presionar de nuevo el botón (SET) y con las flechas seleccione la Temperatura deseada. Presionar el botón (SET) para Confirmar y salir con la tecla ESC (A)



La temperatura ambiente se mide en el termostato del aparato, no coincidiendo con el resto de la estancia. En este caso se aconseja programar una temperatura superior a la deseada de en 4 °C .

Ej. Para una temperatura ambiente de 21 °C programar 25 °C.

Fecha y hora

Presionar el botón (B), seleccionar “Fecha y Hora”. Presionar de nuevo el botón (SET) y con las flechas seleccione la hora y fecha que pretende fijar. Presione el botón (B). Pulse Confirmar y salga con la tecla ESC (A)



METLOR

Metalúrgica do Eucalipto 3505-246 Nesprido - Viseu
Tel. 232931171/232932118 eMail: geral@metlor.com

Programación de Horario Automático



Presionar el botón (SET) y seleccionar “Crono” y presionar de nuevo el botón (SET). Seleccionar “Crono Programa”.
Seleccionar el Programa deseado y presionar el botón (SET)
Son posibles 3 programas por día. En la columna izquierda están las horas de encendido y en la derecha las horas de apagar.
Con las flechas seleccione el programa que quiere cambiar, presionando el botón (SET) seleccione la hora deseada con las flechas y confirme presionando el botón (SET)
Proceda de la misma forma para todos los Programas o días que desee que la estufa trabaje en régimen automático.

Nota: Solo son posibles programaciones de 15 en 15 minutos.

METLOR

Metalúrgica do Eucalipto
Tel. 232931171/232932118

3505-246 Nesprido - Viseu
eMail: geral@metlor.com

Mensajes de Alarma



El control electrónico supervisa el equipo para evitar riesgos y daños irreversibles. En este capítulo están los mensajes de alarma mas frecuentes, así como su eliminación.

- “ Error 01 “ Temperatura excesiva en la máquina o en el silo. Apague el aparato y déjelo enfriar.
- “ Error 03 “ Temperatura de gases insuficiente: Verifique el combustible. Tal vez haya mucho polvo de serrín y convenga hacer una limpieza del silo (aspirar).
- “Error 05” Temperatura excesiva en los gases de combustión. Apague el aparato y déjelo enfriar.
- “Error 07 y 08” Fallo de Encoder. Contacte los servicios técnicos.
- “ Error 11 “ Reloj. Proceda a programar la fecha y horarios
- “ Error 12 “ Después de encender el aparato, no destecta combustión suficiente. Intente encender nuevamente. Si el mensaje persiste, contacte los servicios técnicos.
- “Error 15” Fallo de energía eléctrica o tensión demasiado baja.

Nota:

Para eliminar los mensajes de Alarma tiene que presionar el botón (**Encendido / Apagado**) durante 3 segundos.



Metalúrgica do Eucalipto 3505-246 Nesprido - Viseu
Tel. 232931171/232932118 eMail: geral@metlor.com

5 – Limpieza y Mantenimiento

Para um buen funcionamiento del aparato es esencial la limpieza con regularidad de las cenizas que se depositan en el cajón.



Figura 1

El cenizero de combustión de acero inox refractario A (Figura 1) debe ser limpiado SIEMPRE sin excepción, antes de ser utilizado. La limpieza del interior debe ser hecha 1 vez al mes. Utilice el escobillón suministrado con la máquina para la limpieza de los tubos que se encuentran en lo alto de la cámara, así como en la parte inferior por la puerta de servicio.

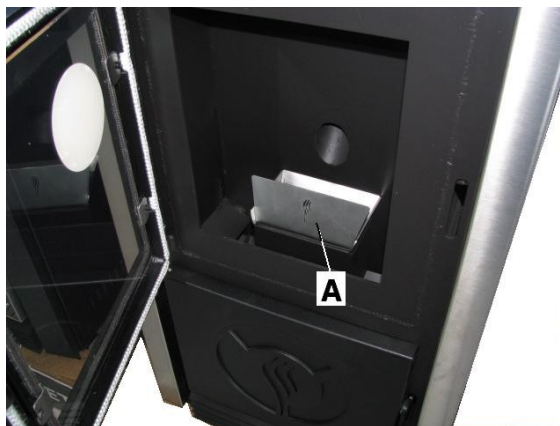

METLOR

Metalúrgica do Eucalipto
Tel. 232931171/232932118

3505-246 Nesprido - Viseu
eMail: geral@metlor.com

Afloje los tornillos de la tapa de servicio (**A**) (Figura 2) y tendrá acceso al interior, donde se depositan cenizas de la combustión, retire las cenizas con un aspirador apropiado. Esta operación deberá ser hecha con el aparato apagado 8 horas antes, para no correr el riesgo de aspirar cenizas aún incandescentes. Al final de la limpieza vuelva a apretar la tapa de servicio y asegúrese de que está bien cerrada.



Figura 2

El vidrio debe ser limpio frecuentemente con un producto de limpieza apropiado, respetando siempre las recomendaciones e instrucciones del fabricante y evitando que este producto llegue a las zonas donde está colocado el cordón de sellado. De lo contrario, podría provocar su despegado. Si el cordón del vidrio se despegó, podrá colocarse nuevamente, teniendo en cuenta la limpieza previa de la zona de fijación con una lija fina y usando adhesivos resistentes al calor.

Los componentes en hierro y acero del aparato, nunca deben ser limpiados con detergentes. Únicamente con paño seco o húmedo para retirar el polvo. Si cree conveniente un tratamiento de estos componentes, solicite informaciones o asistencia al S.A.T. O al proveedor de su zona

El sistema de ventilación debe ser también objetivo de verificación y control con regularidad.

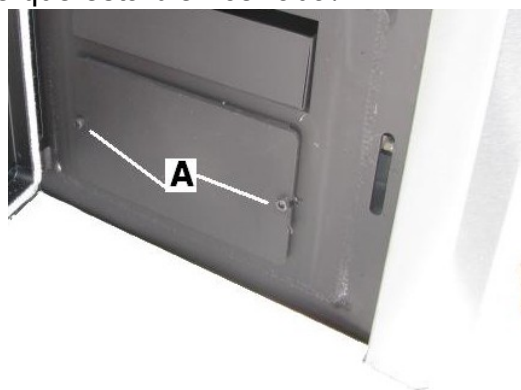
Recomendamos la limpieza de los conductos de la chimenea una vez al año, en función de la frecuencia de utilización del aparato.

METLOR

Metalúrgica do Eucalipto 3505-246 Nesprido - Viseu
Tel. 232931171/232932118 eMail: geral@metlor.com

6 – Esquema Eléctrico

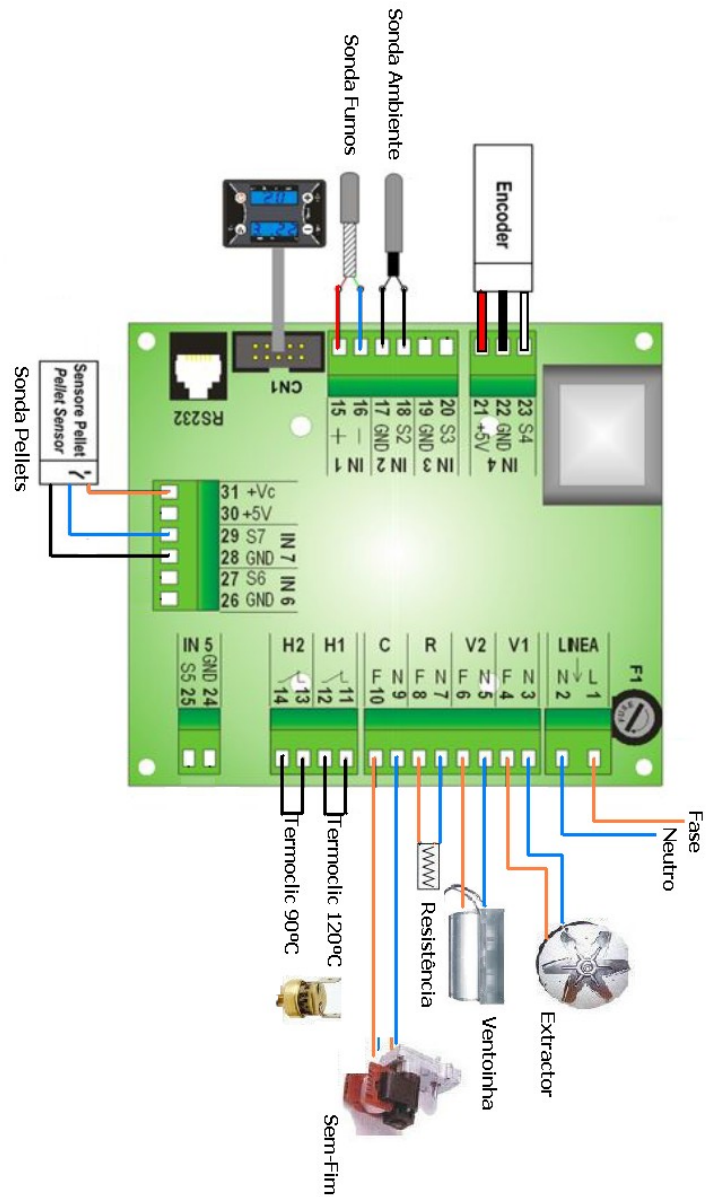

7 – Posibles Problemas de Funcionamiento y Soluciones

	Causas Posibles	Soluciones Posibles
<p>La estufa no enciende</p>	<p>1-No tiene combustible.</p> <p>2-En el sin-fin se creó un espacio vacío.</p> <p>3-Cenicero de combustión no está limpio o está mal colocado (tiene una sola posición correcta).</p> <p>4-Una de las puertas está abierta o mal cerrada</p> <p>5-Resistencia quemada y no funciona.</p>	<p>1-Verificar si el depósito tiene Pellets</p> <p>2- Remover con una varilla en el depósito para que el Combustible entre en el sin-fin. Presionar e Boton de apagado y e volver a encender de nuevo.</p> <p>3-Limpiar el cenicero de combustión y asegurarse de que queda colocado en su posición correcta</p> <p>4- Asegúrese de que las puertas están bien cerradas</p> <p>5- Pedir asistencia técnica al S.A.T. De su zona.</p>
<p>Después de encendida se apaga la llama</p>	<p>1-No tiene combustible</p> <p>2-En el sin-fin se creó un espacio vacío.</p> <p>3-Motor del sin-fin averiado o eje suelto .</p>	<p>1- Remover con una varilla en el depósito para que el Combustible entre en el sin-fin. Presionar e Boton de apagado y e volver a encender de nuevo.</p> <p>3-Si el eje está suelto, volver a apretar. En caso de que el motor no gire: pedir asistencia técnica al S.A.T.</p>

	Causas Posibles	Soluciones Posibles
Después de hecha a limpieza, la estufa no enciende.	1-Las tapas de limpieza del interior del aparato quedaron abiertas o mal cerradas.	1- Comprobar que las tapas interiores están bien cerradas. Si están sueltas o flojas, apretar bien los tornillos
La llama está muy pobre y genera humos.	1-Combustible húmedo 2-Salida de gases obstruida	1-Cambiar de combustible 2-Limpiar los tubos de la chimenea
Cuando la estufa funciona a máxima potencia, el cenicerro de combustión se llena de combustible	1-Combustible húmedo 2—Combustible con mucho serrín	1-Cambiar el combustible 2- Gastar el combustible en un nivel de potencia de combustión mas bajo.

	Causas Posibles	Soluciones Posibles
La Estufa echa humos hacia la estância	1-El Motor extractor no funciona 2-Falta de limpieza del aparato 3-Obstrucción en algún tubo de la salida de humos. 4-Atura del conducto insuficiente 5-Conexiones de los tubos de salida de humos mal selladas o sin juntas de sellado	1-Comprobar si gira el motor y si no es así pedir asistencia técnica al S.A.T. De su zona 2-Efectuar una limpieza sazonal. 3-Eliminar a obstrucción 4- Aumentar mas tubos verticales en la salida de humos. 5-Proceder áal sellado con Silicona de alta temperatura o colocar las juntas en las uniones
El visor está apagado y el aparato no se puede encender	1-Falta de electricidad 2-Fusible quemado	1- Asegúrese de llega la corrinete alenchufe donde está conectada la estufa 2-Cambiar el fusible (F 2,5A) que se encuentra en el enchufe "A"



METLOR

Metalúrgica do Eucalipto
 Tel. 232931171/232932118

3505-246 Nesprido - Viseu
 eMail: geral@metlor.com

8 – Informaciones de seguridad

Todos os equipos fabricados por METALÚRGICA DO EUCALÍPTO, fueron desarrollados en base a principios que aseguran la inexistencia de peligros para os los usuarios, siempre que se haga una utilización correcta respetando las normas de seguridad. EL desconocimiento o no cumplimiento de estas normas, puede provocar situaciones de peligro susceptibles de causar serios daños a personas y materiales..

Por ello, es fundamental el conocimiento y respeto de las normas de utilización, así como realizar las tareas de mantenimiento prescritas, para que sea asegurado un correcto funcionamiento de las máquinas y salvaguardar la seguridad de los usuarios.

Antes de utilizar las máquinas, los usuarios deben ser informados sobre el correcto funcionamiento de éstas, procediendo a una lectura atenta del manual de instrucciones que las acompaña, así como conocer sus características asegurándose de que :

El equipo está debidamente instalado.

Comprender bien su funcionamiento, así como sus limitaciones técnicas.

Evitar la ejecución de operaciones y maniobras si no existe seguridad relativa a la reacción de la máquina a las mismas.

Bajo ningún concepto proceder a la modificación de la estructura y/o los componentes de equipo, sin consulta y aprobación del fabricante.

No realizar tareas para las cuales el equipo no está diseñado.



MARCA COMERCIAL DE METALÚRGICA DO EUCALÍPTO

2 ANOS DE GARANTÍA

Não abrange material de desgaste rápido, como cinzeiro, resistência de ignição e vidros, assim como danos causados da má utilização ou falta de limpeza.

Para que la garantía sea efectiva es imprescindible que este totalmente cumplimentada, firmada y sellada por el SAT oficial de Metlor. La puesta en marcha solo está autorizada por el SAT oficial Metlor. La revisión anual es obligatorio para ampliación del segundo año de garantía.

No cubre el material de desgaste rápido, como cenicero de combustión, resistencia de encendido y vidrios, así como tampoco los daños causados por mala utilización o falta de limpieza.

(A ser preenchido / cumplimentado pelo / por el establecimiento Vendedor)

Data/Fecha de compra : __/__/____

Referencia: _____

Nº de Serie: _____

Comprador

Nome/Nombre: _____

Direção/Dirección: _____

Código Postal: _____ Localidade: _____

Carimbo
Sello
Vendedor

Nota: A Garantia só é válida se for correta e totalmente preenchida, devendo esta ser conservada até ao final do período de Garantia.
La Garantia solo es válida si está correcta y totalmente cumplimentada, debiendo ser conservada hasta el final del periodo de la Garantia.

Sello
SAT

Puesta en marcha: __/__/____ Técnico SAT _____
Revisión anual : __/__/____ Técnico SAT _____
(obligatorio para ampliación del segundo año de garantía)



Controlo de Qualidade

Nome	
Data	

Estrutura

- ◇ Controle de Pinturas
- ◇ Controle de vedantes das portas
- ◇ Controle dos puxadores e seu manuseamento
- ◇ Controle do posicionamento do tubo da resistência e do posicionamento da resistência.
- ◇ Controle do isolamento térmico
- ◇ Controle do Sem-Fim (rolamentos/anilhas/veio)

Software

- ◇ Carregamento bem sucedido
- ◇ Controle da versão instalada

Equipamento elétrico

- ◇ Controlo da cablagem e conexões
- ◇ Teste de saídas : Exaustor
- ◇ Teste de saídas : Ventoinha
- ◇ Teste de saídas : Sem-Fim
- ◇ Teste de saídas : Resistência
- ◇ Teste do Comando

Acessórios

- ◇ Placa de características / Nº de Série
- ◇ Autocolantes de aviso e segurança
- ◇ Manual de Instruções
- ◇ Pés niveladores
- ◇ Escovilhão
- ◇ Cabo elétrico
- ◇ Comando



Fabricantes de :
Recuperadores de Calor / Insertables
Caldeiras
Fogões / Hogares

Onde estamos:

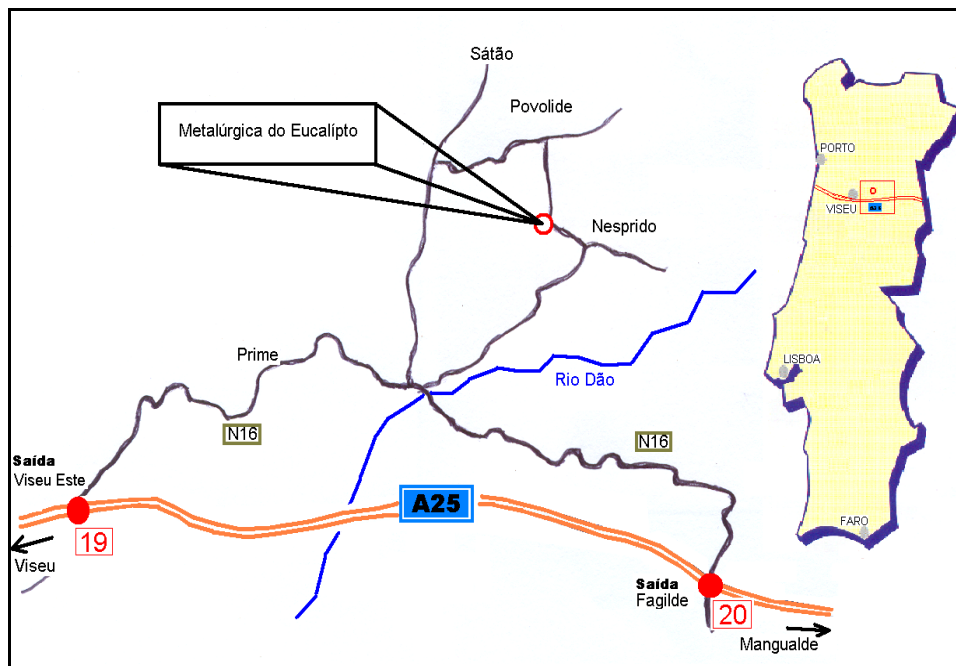

METLOR

Metalúrgica do Eucalipto
Tel. 232931171/232932118

3505-246 Nesprido - Viseu
eMail: geral@metlor.com